

Рекомендации родителям в период самоизоляции
Подготовили учителя-дефектологи Космина М.А., Колчерина
Т.Н., Жегалова К.А.

Для обучающих занятий в игровой форме предлагаем бесплатные обучающие интернет - платформы:

<https://tillionline.ru/> - Дошкола Тилли- это онлайн-платформа, которую можно использовать при подготовке ребенка к поступлению в школу, удобно и систематично развивать его навыки или же научить малыша чему-то совершенно новому.

<https://iqsha.ru/> - Развитие и обучение детей в игровой форме

<https://eschool.pro/> - бесплатная онлайн-платформа, предназначенная для детей дошкольного и школьного возраста для изучения математики и русского языка в интерактивной форме.

<https://logiclike.com/>

https://www.youtube.com/channel/UCvyrLDFnc_dNzYOI7p5SeOQ -

Шишкина школа « Русский язык», Математика»

В рамках работы по получению новых знаний в соответствии с лексическими темами, заявленными в календарно-тематическом планировании были предлагаем следующие формы работы: просмотр видеофильмов, презентаций, беседы родителей с детьми по заявленным темам.

1. Любимые сказки Андерсена».

- Аудио- сказки, <https://deti-online.com/audioskazki/skazki-andersena-mp3/snezhnaja-koroleva/>,

- Спектакль « Огниво», <https://www.culture.ru/movies/4693/ognivo>.

2. «Освоение космоса».

- Видео - уроки « Шишкина школа», «Солнечная система» https://www.youtube.com/watch?v=s50yC-WOUq0&feature=emb_title,

- Инфоурок для дошкольников <https://www.youtube.com/watch?v=ZQwut-tEtPo>,

3. «Перелетные птицы».

- Видео-уроки «Шишкина школа»,
<https://www.youtube.com/watch?v=vebpusVn2bw,,>

- Рекомендованная литература:

- «Ласточки и стрижи», «Над болотом», «Цапля»...

• Иван Соколов-Микитов: «Найдёнов луг» (Рассказы): «Соловьи»; «Журавли»; «Лебеди»;

• В. Бианки «Подкидыш», «Кукушонок»; «Наши птицы», «Мастера без топора. Сказки о животных».

- Василий Жуковский: «Жаворонок».

- Константин Ушинский: «Ласточка»; «Кукушечка».

- Алексей Плещеев: «Сельская песенка».

- Вера Чаплина: «Грач»; «Птицы в нашем лесу».

• Ольга Высотская: «Журавли», «Птичий дом», «Почему мы замолчали», «Обидчивая кукушка», «Треск идёт по перелескам».

- Евгений Пермяк: «Птичьи домики».

• Мультфильм «Серая шейка», <https://www.youtube.com/watch?v=-UZpOqUYDdM>

4. «Весна в лесах и садах», «Насекомые».

- Видео-фильм «Весна в лесу» Леннаучфильм 83,
<https://www.youtube.com/watch?v=ucoAKERh0mw,>

• Видео - уроки «Шишкина школа», «Весенний урожай»
<https://www.youtube.com/watch?v=bL9Gj0Qedjo,>

• Видео-уроки «Шишкин лес», «Весна идет»,
<https://www.youtube.com/watch?v=K6lxOO4mCNw,>

• Видео - уроки «Инфоурок» «Насекомые»,
<https://www.youtube.com/watch?v=O347UNMY4OM>

• Мультфильмы о насекомых <https://tlum.ru/news/10-lucsih-multikov-pro-nasekomyh/>,

- Чтение сказок и рассказов по теме, <https://deti123.ru/skazki/pro-nasekomyh>.

5. «Цветы и травы»

- Видео - уроки « Шишкина школа» <https://www.youtube.com/watch?v=J26bsd5Rrm8>,

- Видео - уроки « Инфоурок» « Лекарственные растения» <https://www.youtube.com/watch?v=9kfJyjo1ryc>,

- «Комнатные растения», <https://www.youtube.com/watch?v=P1SNhTanCsw>,

6. «День Победы»

- Видео - ролик о Великой Отечественной войне <https://www.youtube.com/watch?v=32qBeIKw-vc>,

- Мультфильм « солдатская сказка» <https://www.youtube.com/watch?v=5DgwKfAGsz4>,

- Рекомендованная литература:

- Георгиевская, С. М. “Галина мама”,

- Туричин И. Повесть-сказка “Крайний случай”,

- А. Гайдар «Поход».

- Экскурсия по музею – заповеднику <https://www.culture.ru/institutes/36504/muzei-zapovednik-stalingradskaya-bitva>.

7. « На пороге школы. Школьные принадлежности».

- Мультфильм про школу https://www.youtube.com/watch?v=_4GDUU-MVtA,

- Консультация для родителей видео - ролик "О детях повзрослому": Мой ребенок идет в школу, возраст 6-9 лет. Людмила Петрановская.

- Рекомендованная литература:

- М. Гудрун «В школу! - кричат бабушка и Фридер»,

- Н. Носов «Витя Малеев в школе и дома»,

- А. Жвалевский и Е. Пастернак «Я хочу в школу!»
- Е. Шварц «Первоклассница».
- 8. «Мой край», «Мой город».
- Видео - ролик о Хабаровском крае

<https://www.youtube.com/watch?v=A9KH3cIb18w>

- Видео – ролик « Природа Хабаровского края»

<https://www.youtube.com/watch?v=Q4-7Pw7-xzA>,

- Видео – ролик « В гостях у деда – Краеведа»,

https://russia.tv/video/show/brand_id/5094/episode_id/91358/video_id/91358/,

Образцы заданий

Лексическая тема недели: «Транспорт. Виды транспорта: наземный, воздушный, водный».

Задание. Отгадать загадки о транспорте.

- Летит птица-небылица, а внутри народ сидит, меж собою говорит. (Самолет)
- Дом по улице бежит, дом подошвами шуршит.

Подбегает к остановке, всех желающих берет —

И опять бежит вперед. (Автобус)

Задание. Дидактическая игра «Подбери признак» Машина (какая?) - ..., автобус (какой?) - ..., самолет (какой?) -

Задание. Подобрать действия к предметам. Поезд (что делает?) - ..., самолет (что делает?) - ..., пароход (что делает?) -

Задание. Дидактическая игра «Один - много» (образование множественного и единственного числа имен существительных).

Самолет - самолеты, машина - ... (самокат, трамвай, автобус, троллейбус ...).

Задание. Дидактическая игра «Кто чем управляет?» Самолетом - управляет летчик, машиной - ... (поездом, кораблем - ...).

Задание. Игра: «Назови части транспорта».

Колеса, багажник, фары, руль, кабина (легковой автомобиль); Колеса, кузов, фары, руль, кабина (грузовой автомобиль); палуба, якорь, корма, нос, каюта (корабль); руль, сиденье, два колеса, педали, рама (велосипед); крылья, кабина, хвост, мотор (самолет); кабина, хвост, лопасти, мотор (вертолет)

Задание. Сравнить машины и гаражи по размеру. Соединить машину с ее гаражом линией. Раскрасить машину и гараж одним цветом.

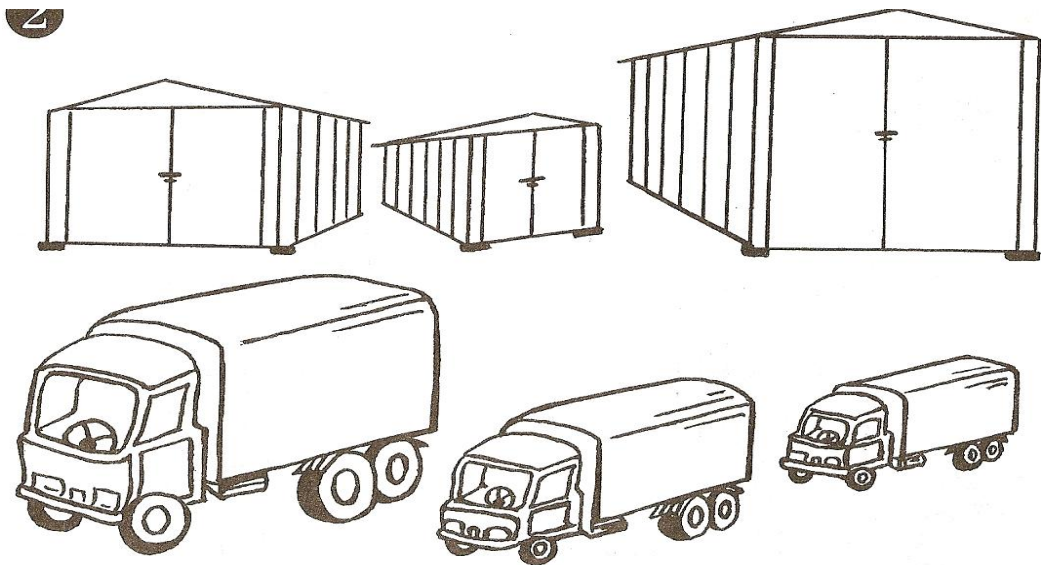

Задание. Выполнить штриховку

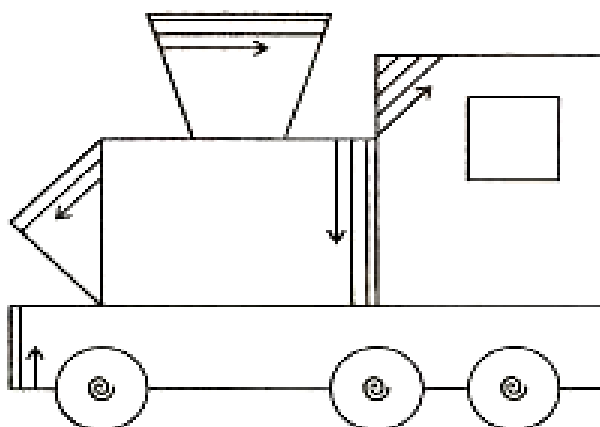

Задание.

2. Рассмотрите и назовите картинки. В каких словах есть звук С, а в каких — Ш? Проведите дорожки к насосу от картинок со звуком С и к змее — от картинок со звуком Ш.



Задание

3. Вычеркните цифру 9. Вычеркивая цифру, произнесите ее вслух.

2936501926381360497152630694819602312859616238549
 8395146382650931896513289551089634212893505621598
 9862134645921620182931260879201346803964803126986
 8923579780326584904130284790513285972063819489387
 3689643819756401398462329865613045918903568923890

4. Прочитай стихи в цифрах, называя каждую цифру по одной.

9. $\begin{array}{c|c|c|c} 9821 & 9211 & 9987 & 5431 \\ \hline 982 & 742 & 643 & 893 \end{array}$



Задание 9.

14. Впиши пропущенные числа. Найди число, стоящее посередине в числовом ряду, и обведи его.



1 3 1 9
 5 9 4 6 7 9
 2 4 1 7 1 5

15. В каждой строке повторяются три числа. Эти числа повторяются также и в каждом столбце. Найди пропущенные числа и запиши их.

1	4	9	9	7	6	3			8	9	2
4	9	1	6	9		9	5	3	2		9
9		4	7	6	9	5	3	9		2	8

Пропиши цифру, проговаривая вслух: «В одной клетке пишу, вторую пропускаю».

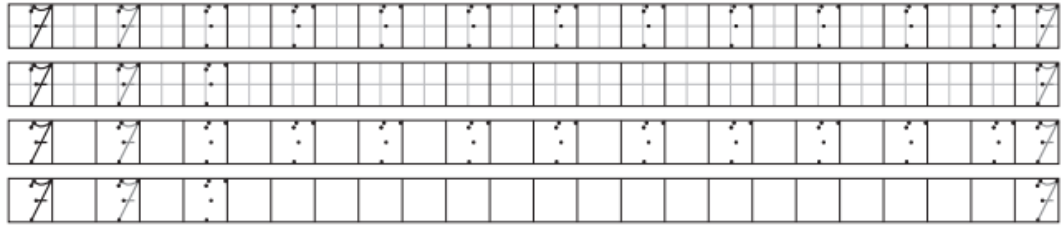

Пропиши цифру, проговаривая вслух: «В одной клетке пишу, вторую пропускаю».



14. Пропиши цифру, соблюдая ритм: «Одну клеточку пишу, вторую пропускаю».

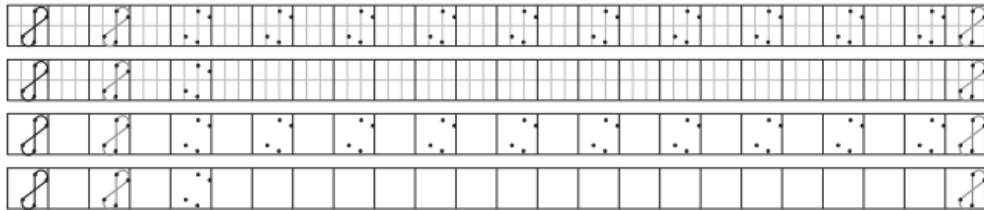

Пропиши цифру, проговаривая вслух: «В одной клетке пишу, вторую пропускаю».

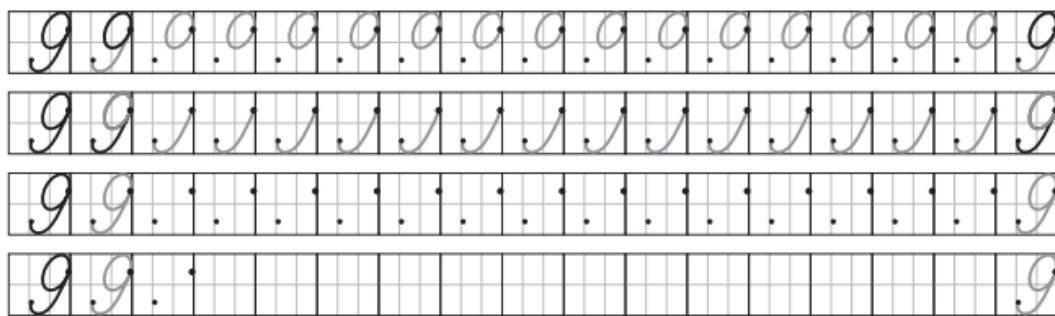

10. Пропиши цифру, проговаривая вслух: «В одной клетке пишу, вторую пропускаю».

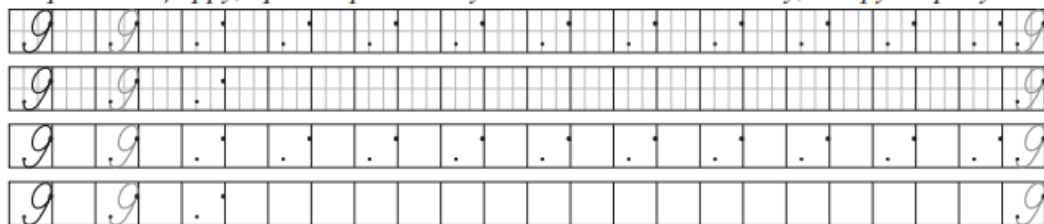

Пропиши цифру:

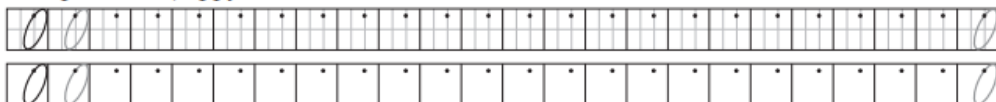

Раскрась только те картинки, в названии которых
Звук А в начале слова

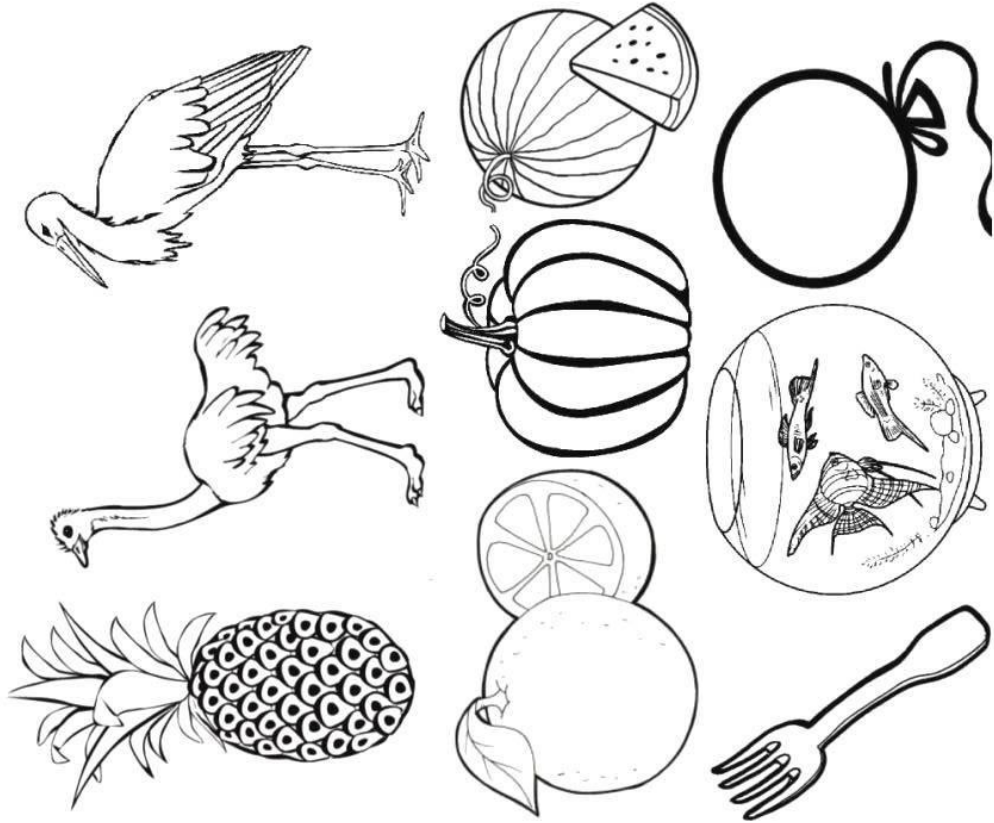

Звук «А»

Назови предметы. Найди место гласного звука А в
словах: в НАЧАЛЕ, в СЕРЕДИНЕ, в КОНЦЕ.
Раскрась соответствующий квадрат в схеме.

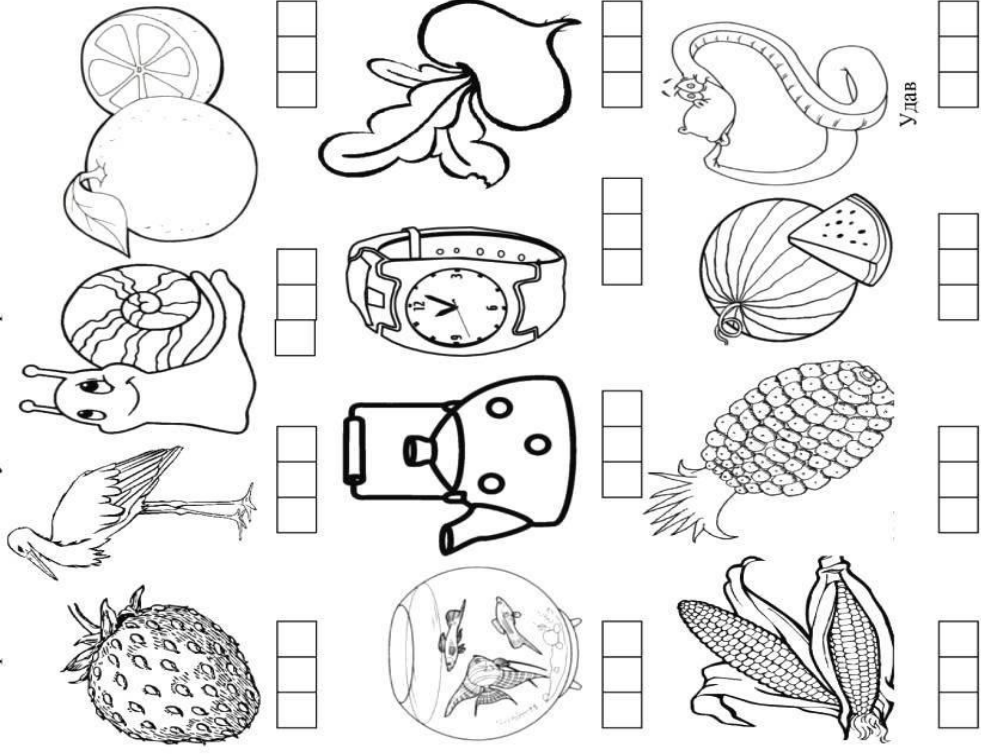

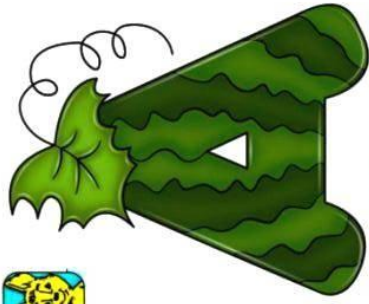

Выучи стихотворение

А - начало алфавита
Тем она и знаменита.
А узнать её легко
Ноги ставит широко

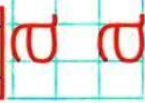
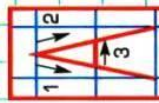

Tracing practice on a grid. The first row contains uppercase 'A's with a red dot at the top and a red line for the first stroke. The second row contains lowercase 'a's with a red dot at the top and a red line for the first stroke. The third row contains uppercase 'A's with a red dot at the top and a red line for the first stroke. The fourth row contains lowercase 'a's with a red dot at the top and a red line for the first stroke.

3 Добавь элемент, чтобы получилась буква А.

Tracing practice on a grid. The first row contains uppercase 'A's with a red dot at the top and a red line for the first stroke. The second row contains lowercase 'a's with a red dot at the top and a red line for the first stroke. The third row contains uppercase 'A's with a red dot at the top and a red line for the first stroke. The fourth row contains lowercase 'a's with a red dot at the top and a red line for the first stroke.

Звук [А].

Назови, что нарисовано.
 Определи место звука [А] в слове: в начале/в середине/в конце слова.
 Составь схемы.
 Раскрась картинки.

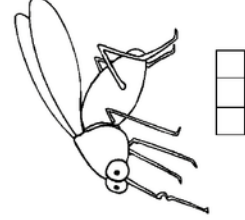
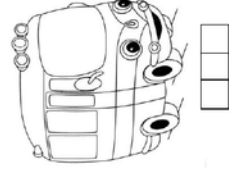
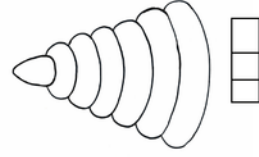
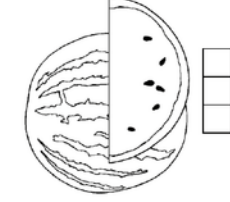
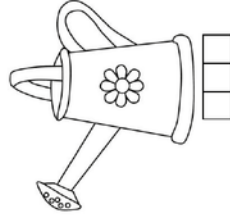
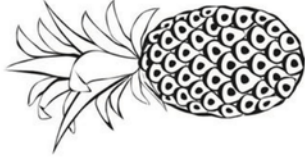
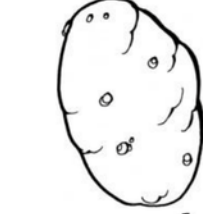

УВАЖАЕМЫЕ РОДИТЕЛИ !

Скоро ваши дети пойдут в школу. Им понадобятся элементарные знания и умения общаться, отвечать на вопросы о себе и об окружающем.

Необходимо закреплять знания ребенка о себе и своей семье.

Чаще рассматривайте вместе семейные фотографии. Беседуйте о том, кто на них изображен.

Задавайте ребенку такие вопросы:

- Как тебя зовут? (имя)
- Назови свою фамилию.
- Сколько тебе лет?
- С кем ты живешь? (назвать всех членов семьи).
- Сколько человек в семье? (если не может ответить – посчитайте, разгибая пальцы или выкладывая палочки).
- Кто самый старший? (младший).
- Как зовут маму (папу) - по имени и отчеству.
- Кем работает мама? (папа)
- Как зовут сестру? (брата, бабушку, дедушку) - по имени.
- Назови свой домашний адрес (улица, №дома, № квартиры).
- Как называется наш город? (страна).

Общаясь с ребенком, закрепляйте полученные на занятиях знания об окружающем мире.

Играйте в игры: «Назови одним словом». (Например: рассмотрите и назовите по картинкам домашних животных, попросите ребенка назвать их одним словом (домашние). Спросите: «Почему они так называются?» (потому что за ними ухаживает человек).

Аналогично задания выполняйте с детьми по темам:

«Домашние и дикие животные», «Домашние и дикие (перелетные и зимующие) птицы». «Насекомые», «Овощи и фрукты», «Деревья и цветы», «Продукты», «Посуда и мебель», «Одежда и обувь», «Транспорт» (водный, воздушный, наземный), «Школьные принадлежности» (по 5-6 предметов или животных и др. по каждой теме).

Объясните для чего нужны эти предметы. Какую пользу приносят домашние животные и птицы.

Если ребенок справляется с заданиями по картинкам- переходите к словесным упражнениям, например спросите:

«Ель, береза, дуб, рябина – это что? (деревья) Так же по всем темам.

Следующее задание: «назови домашних животных» (ребенок называет 5-6 животных). Так же по всем темам.

Учите ребенка применять математические знания в повседневной жизни, в играх.

Попросите посчитать всех членов семьи перед ужином и поставить столько же тарелок на стол.

Положить вилку столько, сколько тарелок.

Спросите: «чего больше – тарелок или вилок? (ничего, их поровну, одинаково).

Пересчитывайте игрушки, конфеты, карандаши, пальцы на одной и на двух руках, птиц на дереве и т.д. (счет от 1 до 10).

Попросите: «посчитать от 1 до 10, от 10 до 1»- устный прямой и обратный счет.

Закрепляют название цифр – от 1 до 10.

Давайте задания типа: возьми 1 (2,3,4....) конфет, яблок. Положи рядом цифру. Раздели поровну конфеты (себе и мне)- 2,4,6,8,10.

Решайте подобные задачи, играя с ребенком: «у тебя в гараже стоит 2 машины (ребенок ставит), приехала еще 1 машина (ребенок ставит), сколько стало машин в гараже? Как узнать? (посчитать)

Можно предметы, о которых говорится в задаче, при ее решении, заменять счетными палочками.

Закрепляют умение ориентироваться во времени и пространстве.

Покажите картинки с 4-мя временами года. Покажи лето (зиму и т.д.)

Назови времена года. Почему это зима? (весна, лето, осень).

Разложи по порядку.

Покажи на картинке день (ночь, утро, вечер). Почему это ночь? (день и т.д.)

Разложи их по порядку (сейчас утро, потом день и т.д.)

Спросите, какое сейчас время года (суток), попросите объяснить почему? (назвать признаки).

Поиграйте в игру: «Когда это бывает?»: вы называете признаки времени года, а ребенок отгадывает время года. (например: тает снег, бегут ручьи, появляется зеленая трава, цветут подснежники –когда это бывает? (весной) и т.д.

Назови дни недели по порядку, начиная с заданного (например с четверга), ребенок называет все семь дней недели).

Закрепляют умение различать положение предметов в пространстве (впереди, сзади, между, посередине, справа, слева, внизу, вверху) .

Развитие фонематического восприятия и навыки звукового анализа и синтеза.

- Задания на умение выделять звук в слове (в начале), давая ему характеристику.

(**Пример:** Звук А,..... — гласный, обозначаем фишкой красного цвета.) Объяснить, почему этот звук гласный. (Воздух выходит из ротика свободно, не встречает преграды, получается песенка.) Или: (Звук С — согласный, твёрдый, обозначаем фишкой синего цвета. Звук Съ — согласный, мягкий, обозначаем фишкой зеленого цвета.

- **Звуковой анализ слогов** (берем слоги из двух звуков; звуки подбираем из пройденных) с выкладыванием графической схемы.

Для выкладывания схем используем кружки (красный-гл.зв.; синий –согл. тв.звук; зеленый – согл. мягкий зв.); (смотри Д/задание)

- Определение места звука в словах:

(**ПРИМЕР:** Определи место звука К в слове КОТ. Попросите ребенка повторить: слово.....; какой звук будем определять..... (дать характеристику этому звуку (согл., тверд), выбрать фишку подходящего цвета (синюю) ; где звучит данный звук (вначале слова), ребенок поясняет куда надо положить фишку.